

REGULAMENTUL
privind organizarea și desfășurarea concursurilor
profesionale ale serviciilor voluntare și private pentru situații de urgență

CAPITOLUL I
DISPOZIȚII GENERALE

Art. 1 Concursurile profesionale ale serviciilor voluntare și serviciilor private pentru situații de urgență din România se organizează anual, pe etape, de către inspectoratele județene/al municipiului București pentru situații de urgență, sub coordonarea Inspectoratului General pentru Situații de Urgență.

Art. 2 (1) În organizarea și desfășurarea concursurilor profesionale, inspectoratul general și inspectoratele județene/al municipiului București sunt sprijinite material și financiar, potrivit legii, de către autoritățile administrației publice centrale și locale, operatori economici, instituții publice și asociații profesionale.

(2) Desfășurarea etapei naționale a concursurilor profesionale poate fi sprijinită material și financiar de maxim trei sponsori principali.

(3) Sponsorii principali ai competiției vor fi stabiliți de către Inspectoratul General pentru Situații de Urgență în urma solicitării scrise adresată de către aceștia, în funcție de valoarea totală a materialelor și premiilor ce urmează a fi acordate.

(4) Calitatea de sponsor principal conferă celui în cauză dreptul de a participa cu un lot reprezentativ direct la etapa națională a concursurilor profesionale.

Art. 3 Concursurile profesionale ale serviciilor voluntare și serviciilor private pentru situații de urgență din România au ca obiective:

a) dezvoltarea și perfecționarea aptitudinilor și a deprinderilor specifice, necesare îndeplinirii acțiunilor de intervenție în situații de urgență;

b) evaluarea nivelului de pregătire a capacității de intervenție a serviciilor voluntare și private pentru situații de urgență;

c) popularizarea, în rândul cetățenilor, a unor aspecte din activitățile desfășurate de serviciile voluntare și private pentru situații de urgență;

d) dezvoltarea și îmbunătățirea relațiilor de colaborare între serviciile voluntare și private pentru situații de urgență.

Art. 4 (1) La concursurile profesionale pot participa serviciile voluntare și private pentru situații de urgență, indiferent de categoria de clasificare și care au asigurate mijloace materiale și financiare necesare participării la astfel de manifestări.

(2) La etapa națională a concursurilor profesionale pot participa și servicii voluntare și private pentru situații de urgență din străinătate.

Art. 5 Concursurile profesionale, indiferent de etapă, se desfășoară pe stadioane sau terenuri sportive prevăzute cu pistă, precum și în poligoane special amenajate.

CAPITOLUL II
ORGANIZAREA CONCURSURILOR

Art. 6 Concursurile profesionale ale serviciilor voluntare și private pentru situații de urgență constau în următoarele probe:

a) ștafeta 4×100 m;

b) pista de îndemânare și viteză;

c) dispozitivul de intervenție.

Art. 7 (1) Concursurile se organizează separat pentru serviciile voluntare și pentru serviciile private, în următoarele etape și perioade calendaristice:

ETAPA I - JUDEȚEANĂ/MUN. BUCUREȘTI - în perioada 01.06 - 15.06;

ETAPA a II-a - INTERJUDEȚEANĂ - în perioada 01.07 - 15.07;

ETAPA a III-a - NAȚIONALĂ - în perioada 01.08 - 15.08.

- (2) La etapa județeană/municipiul București participă serviciile voluntare și private din zona de competență a inspectoratului, concursurile putându-se desfășura în aceleași zile sau separat. Programul și locul de desfășurare se stabilesc de către inspectoratele județene/al municipiului București și se comunică serviciilor participante.
- (3) Premergător etapei județene, se pot desfășura etape de zonă (raion de intervenție), în situația în care numărul serviciilor voluntare și private este mare sau zona de competență a inspectoratului județean permite desfășurarea pe raioane de intervenție a structurilor profesioniste, la etapa județeană participând câștigătoarele acestor etape. Organizarea acestor etape se stabilește de către inspectorul șef și se comunică serviciilor participante.
- (4) Etapa interjudețeană se desfășoară pe șapte grupări de județe, conform [anexei nr.1](#). Din fiecare grupare participă, obligatoriu, serviciile voluntare și private clasate pe primul loc din județele respective, județul organizator stabilindu-se prin rotație, în ordinea înscrierii în anexă. Programul și locul de desfășurare se stabilesc de către inspectoratul organizator și se comunică inspectoratelor județene/al municipiului București din gruparea respectivă.
- (5) Etapa națională se organizează, de regulă, într-unul din județele care a avut serviciu voluntar sau privat câștigător în ediția precedentă sau într-un județ (municipiul București) care solicită acest lucru Inspectoratului General pentru Situații de Urgență până la data de 30 noiembrie. La etapa națională participă serviciile clasate pe primul loc în etapa interjudețeană, serviciile câștigătoare ale etapei naționale din anul precedent, serviciile câștigătoare ale etapei județene din județul organizator și serviciul sponsorului principal.
- (6) Etapa națională se organizează, de regulă, într-unul din județele care a avut serviciu voluntar sau privat câștigător în ediția precedentă sau într-un alt județ (municipiul București) stabilit, până la data de 30.11, de Inspectoratul General pentru Situații de Urgență, de comun acord cu inspectoratul județean respectiv (sau al mun. București).
- (7) La etapa națională participă serviciile clasate pe primul loc în etapa interjudețeană, serviciile câștigătoare ale etapei naționale din anul precedent, serviciile câștigătoare ale etapei județene din județul organizator și serviciul/serviciile sponsorului/sponsorilor principal/principali.

Art. 8 (1) Pentru participarea la concurs, loturile serviciilor voluntare și private vor avea în componență: un antrenor (șeful serviciului), opt concurenți și două rezerve. Concurenții trebuie să aibă calitatea de angajat sau voluntar în serviciul pentru care concurează.

(2) Un concurent poate participa ca reprezentant al unui singur serviciu pentru situații de urgență, voluntar sau privat.

Art. 9 Documentele necesare pentru validarea loturilor participante la concurs sunt următoarele:

- tabel nominal cu componența lotului, conform modelului din [anexa nr.2](#);
- copie după dispoziția, decizia sau hotărârea de constituire a serviciului;
- buletinul de identitate (cartea de identitate) pentru concurenții de la serviciile voluntare, iar pentru cei încadrați în serviciile private legitimațiile de serviciu.

Art. 10 (1) La etapele interjudețeană și națională, în ziua premergătoare desfășurării probelor de concurs, juriul organizează ședința tehnică, pe timpul căreia se desfășoară următoarele activități:

- prezentarea nominală a componenței juriului;
- validarea loturilor;
- constituirea brigăzii de arbitri;
- tragerea la sorți privind ordinea de intrare în competiție a loturilor, valabilă pentru toate probele de concurs;
- precizări privind programul concursurilor;
- verificarea și omologarea, prin marcarea, de către brigada de arbitri, a accesoriilor și materialelor folosite de participanți la probe.

(2) La etapa județeană, ședința tehnică poate fi organizată în prima zi a desfășurării concursului, pe timpul acesteia desfășurându-se activitățile prevăzute la aliniatul (1).

Art. 11 În desfășurarea probelor de concurs, loturile utilizează numai echipament, materiale și accesorii omologate, astfel:

- role de furtun cauciucate cu lungimea minimă de 18 m, cu racorduri complete;

- b) costume de protecție, tip pompier;
- c) centuri de siguranță, căști de protecție și mănuși tip pompier;
- d) țevi de refulare, din aluminiu, tip "C";
- e) distribuitor B - CBC, fără modificări;
- f) tuburi de cauciuc pentru aspirație tip "A" (lungime 2 m) și sorb tip "A";
- g) stingătoare cu pulbere și CO₂, tip P6;
- h) platformă din lemn cu dimensiunile de 50 x 50 x 2,5 cm;
- i) pantofi sport fără crampoane sau cuie;
- j) numere de concurs de la 1-8 amplasate pe piept și spatele concurentului, realizate pe material textil de culoare roșie, cu dimensiunile de 20 x 20 cm, numărul de culoare albă cu dimensiunea de 15 cm.

CAPITOLUL III JURIZAREA CONCURSURILOR

Art. 12 Pentru buna organizare și desfășurare a fiecărei etape a concursurilor, se stabilesc juriile de concurs din care fac parte:

- a) pentru etapa județeană/mun. București - 3 membri, 2 stabiliți de către inspectorii șefi ai inspectoratelor județene/mun. București din rândul cadrelor unității, din care unul având calitatea de președinte și un reprezentant al autorităților administrației publice locale;
- b) pentru etapa interjudețeană - 5 membri, 3 stabiliți de către inspectorii șefi ai inspectoratelor județene/mun. București organizatoare, din rândul cadrelor unității, unul având calitatea de președinte și doi reprezentanți ai administrației publice locale;
- c) pentru etapa națională - 5 membri, din care 3 de la Inspectoratul General pentru Situații de Urgență, unul având calitatea de președinte și doi reprezentanți ai administrației publice locale.

Art. 13 Juriul de concurs are următoarele atribuții și competențe:

- a) organizează și desfășoară ședința tehnică;
- b) stabilește componența brigăzii de arbitri care se subordonează juriului de concurs;
- c) analizează și soluționează eventualele contestații făcute de șefii de loturi, comunicând deciziile luate, care sunt definitive;
- d) verifică corectitudinea timpilor înregistrați de arbitrii cronometrori;
- e) completează foile de arbitraj pe probe, stabilește clasamentul fiecărei probe și clasamentul general, conform modelului din [anexa nr. 3](#);
- f) validează rezultatele concursului;
- g) aprobă eliminarea din concurs a loturilor care comit acte de indisciplină sau care nu respectă prevederile prezentului regulament.

Art. 14 (1) La fiecare etapă, juriul de concurs numește o brigadă de arbitri, formată din minim 5 membri, astfel:

- a) un arbitru principal;
- b) 2 arbitri cronometrori pentru fiecare pistă de concurs;
- c) 2 - 4 arbitri penalizatori pentru fiecare pistă de concurs.

(2) Din brigăzile de arbitri fac parte reprezentanți ai inspectoratelor județene/mun. București buni cunoscători ai regulamentului și probelor de concurs. Pentru etapele interjudețeană și națională arbitrii vor fi numiți de către Inspectoratul General pentru Situații de Urgență din inspectoratele județene/mun. București, altele decât cele care au loturi participante în concurs.

Art. 15 (1) Atribuțiile și competențele arbitrilor sunt următoarele:

- a) arbitru principal:
 - instruește arbitrii cronometrori și penalizatori;
 - urmărește ca probele să se desfășoare conform regulamentului;
 - controlează terenul de concurs, aparatele, obstacolele și utilajele cu care se concurează și dispune măsuri de remediere a deficiențelor;
 - verifică documentele de identitate ale concurenților aflați pe linia de start, care vor fi prezentate de șeful de lot;
 - nu admite prezența altor persoane pe terenul de concurs, cu excepția arbitrilor, a concurenților angrenați

în desfășurarea probei și a șefilor de lot, precum și a reprezentanților mass-media acreditați;

- dă startul pentru începerea probelor de concurs;
- validează penalizările indicate de arbitrii penalizatori și le comunică juriului;
- propune juriului descalificarea sau eliminarea din concurs a concurenților și loturilor care încalcă regulile stabilite în prezentul regulament.

b) arbitrii cronometrori:

- verifică buna funcționare a cronometrelor;
- înregistrează timpii concurenților și loturilor, prezentându-se cu cronometrul la arbitrul principal;
- veghează la respectarea disciplinei pe pista de concurs;
- nu părăsesc pista (terenul) de concurs fără aprobarea arbitrului principal.

c) arbitrii penalizatori:

- controlează dotarea și echiparea concurenților, locul accesoriilor, poziția de start;
- verifică starea materialelor, aparatelor, obstacolelor și accesoriilor de pe pista de concurs și comunică arbitrului principal cazurile ce constituie nereguli în desfășurarea probelor;
- anunță arbitru principal când se poate da startul;
- urmăresc executarea corectă a mișcărilor și a probelor, conform regulamentului;
- comunică arbitrului principal neregulile constatate pentru care se aplică penalizări.

(2) Pentru cronometrarea probelor inspectoratul județean/mun. București organizator va asigura cronometre de concurs și de rezervă, identice.

CAPITOLUL IV DESFĂȘURAREA PROBELOR

Art. 16 Proba “ȘTAFETA 4X100m”

DESCRIERE:

Din fiecare lot participă câte o echipă, formată din patru concurenți (schimburi), numerotați de la 1 la 4, echipați cu costum de protecție, cască, brâu și pantofi sport. Concurentul nr. 2 este echipat și cu mânuși de protecție, iar concurentul nr. 4 are cască prevăzută cu vizor și mânuși de protecție. Echipa are dreptul la o încercare, timpul luat în calcul la stabilirea clasamentului probei este timpul realizat la care se adaugă penalizările. Proba se poate desfășura pe unul sau două culoare, lățimea unui culoar fiind de 2,5 m. Lungimea pistei este de 400 m, pe aceasta fiind amplasate aparate și obstacole la diferite distanțe unele față de altele, astfel:

- a) la 60 m față de linia de start, gardul cu înălțimea de 2 m;
- b) la 95 m de linia de start, se marchează spațiul de schimb lung de 10 m (5 m din lungimea primului schimb și 5 m din lungimea schimbului 2) în care se face predarea-primirea ștafetei (țevii);
- c) la 145 m de linia de start se amplasează capcana având lungimea de 6 m;
- d) la 185 m de linia de start se marchează șanțul de 2 m;
- e) la 195 m se marchează spațiul celui de al doilea schimb (10m);
- f) la 240 m se instalează gardul de 0,80 m înălțime;
- g) la 275 m se află gardul de 1,35 m înălțime;
- h) la 295 m este marcat al treilea spațiu de schimb (10m);
- i) la 340 m este așezat un stingător, în spațiul marcat printr-un cerc cu diametrul de 30 cm;
- j) la 363,5 m se amplasează un stingător de rezervă;
- k) la 365 m se amplasează tava de incendiu, având lungimea de 1,5 m, lățimea de 1 m și înălțimea de 0,20 m în care se găsesc 40 litri apă și 5 litri motorină;
- l) la 400 m se marchează linia de sosire.

După fiecare încercare conținutul tăvii este înlocuit complet, iar tava este răcită. Proba “ștafeta 4 x 100 m” este prezentată în [anexa nr. 4a](#).

DESFĂȘURARE:

Schimbul 1 vine la linia de start, echipat și cu o țevă de refulare tip “C” (ștafetă) la brâu. Schimburile 2, 3 și 4 se amplasează în spațiile de schimb marcate pe pistă. La semnalul “ATENȚIE- START” se execută următoarele:

- a) schimbul 1 se deplasează în fugă, escaladează gardul de 2 m, fără a atinge suporturile laterale de întărire ale gardului și continuă să alerge până la spațiul de schimb nr. 1 în care, din alergare, predă țeava schimbului 2. După escaladarea gardului de 2 m, în tavă se introduc 0,5 litri de benzină și se omogenizează amestecul.
- b) schimbul 2 primește țeava în spațiul de schimb, o introduce la brâu, aleargă și trece în viteză târâș pe sub capcana de 6 m lungime, continuă alergarea până la șanțul de 2 m pe care îl sare fără să-i atingă marginile, aleargă până în spațiul de schimb nr.2 și predă țeava schimbului 3. După ieșirea concurentului din capcană, se aprinde amestecul din tavă cu ajutorul unei făclii.
- c) schimbul 3 primește țeava în spațiul de schimb, o introduce la brâu, aleargă 35 m și sare obstacolul de 0,80 m, aleargă în continuare 35 m și escaladează gradul de 1,35 m, continuă alergarea până în spațiul de schimb nr. 3, unde predă ștafeta schimbului 4;
- d) schimbul 4 primește țeava în spațiul de schimb, o introduce la brâu, aleargă și ridică stingătorul, continuă alergarea până la tavă având stingătorul în mână, stinge incendiul (inclusiv cel din afara tăvii, dacă acesta s-a produs), lasă stingătorul jos, după care continuă alergarea până la linia de sosire. În cazul în care stingătorul nu funcționează sau nu se reușește stingerea incendiului cu primul stingător, concurentul îl poate folosi pe cel de rezervă. Proba se consideră terminată în momentul în care concurentul nr. 4 trece linia de sosire având țeava de refulare asupra sa.

PENALIZĂRI:

- Atingerea suporturilor laterale de întărire ale gardului de 2 m = 5 s;
- Călcarea marginilor care marchează șanțul de 2 m = 5 s;
- Lăsarea stingătorului în tavă = 5 s;
- Căderea de pe platforma de lemn sau răsturnarea stingătorului = 5 s.

DESCALIFICĂRI:

- Nepredarea ștafetei în spațiul de schimb;
- Trecerea liniei de sosire fără țeavă sau cu echipamentul incomplet;
- Netrecerea unui obstacol de către concurenți;
- Pătrunderea concurentului pe culoarul vecin;
- Nestingerea incendiului din tavă sau din afara acesteia cu cele două stingătoare sau reaprinderea amestecului înaintea trecerii liniei de sosire de către concurentul nr. 4.

Notă: În situația în care proprietarul/administratorul stadionului sau terenului de sport nu permite utilizarea focului, schimbul 4 se va desfășura astfel: primește țeava în spațiul de schimb, o introduce la brâu, aleargă și ridică stingătorul, continuă alergarea până la tavă având stingătorul în mână, lasă stingătorul lângă tavă pe o platformă de lemn cu dimensiunile de 50 x 50 x 2,5 cm, după care continuă alergarea până la linia de sosire. Proba se consideră terminată în momentul în care concurentul nr. 4 trece linia de sosire având țeava de refulare asupra sa. Proba este prezentată în [anexa nr. 4b](#).

Art. 17 Proba “PISTA DE ÎNDEMÂNARE ȘI VITEZĂ”

DESCRIERE:

Proba se desfășoară pe unu sau două culoare, lățimea unui culoar fiind de 2,5 m. Participă câte doi concurenți din fiecare lot, echipați cu costum de protecție, cască, brâu și pantofi sport. Fiecare concurent are dreptul la câte o încercare, timpul luat în calcul la stabilirea clasamentului probei este media timpilor realizați de cei doi concurenți, la care se adaugă eventualele penalizări. Lungimea pistei este de 100 m, pe aceasta fiind amplasate aparate și obstacole la diferite distanțe unele față de altele, astfel:

- a) la 23 m de linia de start se amplasează gardul de 2m
- b) la 5 m de gardul de 2 m se amplasează 2 role de furtun tip “C”, strânse în rolă dublă, cu racordurile orientate spre linia de sosire
- c) la 11 m de rolele de furtun se amplasează bârna de echilibru cu lungimea de 6 m, având marcată transversal o dungă albă cu lățimea de 5 cm la un metru spre capătul dinspre linia de sosire
- d) la 30 m de bârna de echilibru se amplasează un distribuitor B-CBC, orientat cu ieșirile către linia de

sosire

e) la 25 m de distribuitor marchează linia de sosire Proba “pista de îndemânare și viteză” este prezentată în [anexa nr. 5](#).

DESFĂȘURARE:

La semnalul “ATENȚIE - START”, concurentul aleargă 23 de metri, escaladează gardul de 2 metri, ridică două role de furtun tip “C” cu care aleargă spre bârna de echilibru și o traversează, punând obligatoriu un picior între dunga marcată cu alb și capătul bârnei. De pe bârnă sau după coborârea de pe aceasta, întinde rolele, le racordează între ele, lasă jos racordurile cuplate și continuă alergarea, având în fiecare mână câte un racord, din care, unul îl racordează la distribuitor, iar la celălalt racordează țeava de la brâu. Proba se consideră încheiată după ce concurentul a trecut linia de sosire cu țeava racordată la linia de furtun.

PENALIZĂRI:

- Atingerea suporturilor laterale de întărire ale gardului de 2 m = 5 s
- Coborârea de pe bârna de echilibru înainte de a pune piciorul în spațiul delimitat de dunga albă și capătul bârnei = 5 s

DESCALIFICĂRI:

- Trecerea liniei de sosire fără țeava racordată la rola de furtun sau cu echipamentul incomplet;
- Netrecerea unui obstacol de către concurenți;
- Căderea de pe bârna de echilibru și nereluarea trecerii peste aceasta de către concurent;
- Dezracordarea rolelor de furtun de la distribuitor sau a racordurilor dintre rolele de furtun, dacă concurentul nu a remediat deficiența;
- Întinderea rolelor de furtun înainte de urcarea pe bârna de echilibru;
- Pătrunderea concurentului pe culoarul vecin.

Art. 18 Proba “DISPOZITIVUL DE INTERVENȚIE”

DESCRIERE:

Dispozitivul de intervenție se poate realiza la autospecială sau la motopompă. Fiecare lot prezintă o echipă formată din 7 concurenți, având numere de concurs de la 1 la 7 (numărul 1 este căpitanul echipei și numărul 7 este mecanic motopompist/șofer) și are dreptul la o singură încercare. Timpul luat în calcul la stabilirea clasamentului probei este timpul realizat de echipă la care se adaugă eventualele penalizări. Pista de concurs are lungimea de 100 metri (de la linia de start până la linia de sosire). La 9 metri de linia de start, pe axul central al pistei de concurs, se amplasează platforma (marginile laterale), având dimensiunile de 2×2 m, motopompa sau autospeciala cu racordurile orientate spre linia de sosire. Pe platformă sunt amplasate, în ordinea dorită de lot: 2 țevi de refulare tip “C”, un distribuitor, 2 tuburi de cauciuc pentru aspirație tip “A”, un sorb tip “A”, 2 chei de racordare, 3 role de furtun tip “B” și 4 role de furtun tip “C”, strânse în rolă simplă. Concurenții sunt echipați cu costum de protecție, cască, brâu și pantofi de sport și au cinci minute la dispoziție pentru așezarea accesoriilor pe platformă și pregătirea probei. Proba “dispozitivul de intervenție” este prezentată în [anexa nr. 6](#).

DESFĂȘURARE:

La semnalul “ATENȚIE - START”, concurenții aleargă distanța de 9 metri până la platformă și în funcție de numărul pe care îl au realizează dispozitivul de intervenție astfel:

- a) concurentul numărul 6 întinde prima rolă de furtun tip “B” și o racordează la motopompă sau autospecială, după care, împreună cu concurentul numărul 7 racordează între ele și la autospecială/motopompă, tuburile de aspirație, sorbul, folosind cheile de racordare. După executarea acestor operațiuni se deplasează în cel mai scurt timp către locul de adunare situat înapoia liniei de sosire.
- b) concurentul numărul 5 întinde a doua linie de furtun tip “B” o racordează la prima rolă și apoi se

deplasează spre linia de sosire.

c) concurentul numărul 4 întinde a treia linie de furtun tip "B" o racordează la a doua rolă și apoi se deplasează spre linia de sosire.

d) concurentul numărul 3 aleargă cu distribuitorul aproximativ 60 de metri, racordează la acesta a treia rolă de furtun tip "B" și primele role de furtun tip "C" și apoi se deplasează spre linia de sosire.

e) concurenții cu numerele 1 și 2 având la brâu țeava tip "C", aleargă cu câte două role de furtun tip "C" aproximativ 60 de metri, întind cele două role, le racordează între ele, racordează și țeava pe care o așează pe sol, și apoi se îndreaptă spre linia de sosire. Proba se consideră încheiată când echipa este adunată la linia de sosire în aceeași ordine ca la linia de start și concurentul numărul 1 (căpitanul echipei) ridică brațul. Concurenții nu au voie să se ajute între ei la realizarea dispozitivului de intervenție.

PENALIZĂRI:

- Ajungerea la linia de sosire cu echipamentul de protecție incomplet, pentru fiecare greșeală = 5 secunde.
- Ridicarea brațului de către concurentul numărul 1 (căpitanul echipei) înainte ca toți concurenții să-și ocupe locul în formație = 5 secunde.
- Prezentarea concurenților la linia de sosire în altă ordine decât cea stabilită prin regulament = 5 secunde pentru fiecare greșeală.
- Depășirea timpului de pregătire a probei = 5 secunde pentru fiecare minut depășit.

DESCALIFICĂRI:

- Ajutorul dat altui concurent.
- Racordarea incompletă sau dezracordarea racordurilor de la tuburile de absorbție, sorb, distribuitor și rolele de furtun, dacă concurenții nu au reluat operațiunea.

CAPITOLUL V

APRECIEREA REZULTATELOR ȘI STABILIREA CLASAMENTULUI

Art. 19 Rezultatele obținute se apreciază în raport de timpul mediu înregistrat de arbitrii cronometrori, la care se adaugă penalizările calculate în secunde pentru greșelile făcute pe timpul probelor.

Art. 20 (1) Pentru cel mai bun timp obținut la fiecare probă se acordă un număr de puncte egal cu numărul loturilor participante, celelalte loturi obținând numărul de puncte corespunzător poziției în clasament, în caz de descalificare neacordându-se puncte.

(2) Punctajele obținute și clasamentele se notează pe foile de arbitraj completate de juriu și se anunță de către președintele juriului după terminare fiecărei probe și la festivitatea de premiere.

Art. 21 (1) Dacă la o probă, două sau mai multe loturi realizează timpi identici acestea se vor situa în clasament pe același loc, rămânând neocupate în continuare, un număr de locuri corespunzător celor aflate în situația respectivă.

(2) Clasamentul general al serviciilor participante la concurs se stabilește în raport de numărul total de puncte însumate pentru toate probele.

(3) În caz de egalitate de puncte, departajarea loturilor se va face după timpul obținut la proba „Dispozitivul de intervenție”, iar dacă egalitatea persistă, după cel de la proba „Ștafeta 4X100 m” și respectiv „Pista de îndemânare și viteză”. Dacă egalitatea persistă în toate aceste cazuri, departajarea se va face prin tragere la sorți de către președintele juriului, în prezența șefilor de servicii interesați.

CAPITOLUL VI

ACORDAREA DISTINCȚIILOR ȘI PREMIILOR

Art. 22 Pentru fiecare etapă, la finalul concursului, loturilor și concurenților li se acordă distincții și premii în obiecte și bani, astfel:

A. la etapa județeană/mun. București:

a) inspectoratele județene/mun. București pentru situații de urgență, autoritățile administrației publice

locale, asociațiile profesionale și persoane fizice și juridice acordă: cupe, diplome, plachete, fanioane, premii în obiecte sau bani serviciilor și concurenților care s-au distins la probele de concurs;

B. la etapa interjudețeană:

a) Inspectoratul General pentru Situații de Urgență acordă diplome serviciilor și membrilor acestora, în funcție de rezultatele obținute;

b) inspectoratele județene/mun. București pentru situații de urgență, autoritățile administrației publice locale, asociațiile profesionale și persoane fizice și juridice acordă: cupe, diplome, plachete, fanioane, premii în obiecte sau bani serviciilor și concurenților care s-au distins la probele de concurs;

C. la etapa națională:

a) Inspectoratul General pentru Situații de Urgență acordă: cupele transmisibile, cupele pentru locurile I-III în clasamentul general și diplome;

b) inspectoratele județene/mun. București pentru situații de urgență, autoritățile administrației publice locale, asociațiile profesionale și persoane fizice și juridice acordă: cupe, diplome, plachete, fanioane, premii în obiecte sau bani serviciilor și concurenților care s-au distins la probele de concurs;

c) o copie fidelă a cupei transmisibile poate fi acordată unui serviciu voluntar sau privat, în ediția următoare, în cadrul festivității de premiere, dacă serviciul respectiv ocupă trei ani consecutiv locul I în clasamentul general la etapa națională și asigură confecționarea, pe cheltuială proprie, a copiei cupei transmisibile, inscripționată cu edițiile câștigate de acesta.

Art. 23 Pentru atitudine sportivă față de celelalte loturi, de juriu și de public sau contribuții deosebite la desfășurarea concursurilor, respectarea programului și a regulilor de disciplină, juriul acordă câte o cupă și/sau o diplomă "Fair-Play" unui serviciu voluntar și unui serviciu privat pentru situații de urgență.

CAPITOLUL VII ASIGURAREA TEHNICO-MATERIALĂ ȘI MEDICALĂ

Art. 24 (1) La fiecare etapă a concursurilor profesionale, loturile concurează cu același tip de motopompă/autospecială, materiale, accesorii și aparate de concurs, care se asigură prin grija inspectoratelor județene/mun. București organizatoare.

(2) Echipamentul de protecție individual (costume de protecție, căști, centuri de siguranță, mănuși), precum și minim 2 stingătoare cu praf și CO₂, tip P 6, se vor asigura de fiecare lot în parte.

Art.25 (1) Stadionele, terenurile sportive, poligoanele, aparatele de concurs, mijloacele de comunicare și de amplificare, cronometrele, fanioanele, precum și celelalte materiale necesare se asigură prin grija inspectoratelor județene/mun. București organizatoare, autorităților administrației publice locale și a serviciilor din localitatea în care se organizează etapele concursurilor, cu sprijinul asociațiilor profesionale.

(2) Forma și dimensiunile aparatelor pentru concursurile profesionale sunt prevăzute în [anexa nr. 7](#).

(3) Pe toată durata desfășurării concursurilor, organizatorii asigură condiții corespunzătoare de cazare și masă, pentru toate loturile participante, asistență medicală prin personal de specialitate și prezența unei autosanitare dotată cu mijloacele necesare acordării primului ajutor. Totodată, vor fi luate toate măsurile ce se impun pentru asigurarea condițiilor prevăzute în normele de protecția muncii pe timpul desfășurării concursurilor.

Art. 26 Cheltuielile de transport, cazare și masă ale participanților se suportă de către consiliile locale și conducerile administrative ale operatorilor economici care au servicii participante, precum și prin contribuția asociațiilor profesionale sau prin acțiuni de sponsorizare ale unor persoane juridice sau fizice.

CAPITOLUL VIII DISPOZIȚII FINALE

Art. 27 (1) Contestarea rezultatelor obținute se poate face numai de către șeful serviciului respectiv, în nume propriu.

(2) Contestățiile se prezintă juriului în timp de maximum 15 minute de la anunțarea rezultatelor obținute de echipaj la proba respectivă.

(3) Nu sunt luate în considerare, de către juriu, contestațiile colective.

Art. 28 (1) Cu aprobarea juriului și cu avizul personalului medical prezent la concurs loturile pot repeta o probă, numai în cazul accidentării unui concurent și imposibilității acestuia de a continua proba, situație în care va fi înlocuit cu una din rezerve.

(2) Solicitarea repetării probei se face, în scris, de către șeful serviciului.

(3) Repetarea probei se face după ce celelalte loturi au concurat, conform tragerii la sorți.

Art. 29 Loturile sunt eliminate din concurs, în situația în care șeful serviciului sau concurenții comit acte de indisciplină prin agresiuni verbale sau fizice, gesturi sau manifestări nesportive la adresa juriului, arbitrilor, publicului sau celorlalți concurenți, simulări de accidentări și încercări de fraudare a concursurilor prin orice mijloace.

Art. 30 La fiecare etapă a concursurilor se organizează festivități de deschidere și de premiere, care vor cuprinde:

- a) darea și primirea raportului, trecerea în revistă a loturilor;
- b) prezentarea mesajelor de deschidere/încheiere a concursurilor;
- c) acordarea copiei cupei transmise sau a premiilor;
- d) defilarea loturilor participante.

Art. 31 La festivitățile de deschidere și de premiere este obligatoriu ca fiecare lot să fie echipat cu același tip de ținută, funcție de dotarea fiecărui serviciu.

Art. 32 Anexele 1-7 fac parte integrantă din prezentul regulament.

**GRUPĂRILE DE JUDEȚE
PENTRU ORGANIZAREA ETAPEI INTERJUDEȚENE**

1. Neamț, Iași, Vaslui, Suceava, Botoșani, Bacău.
2. Vrancea, Constanța, Buzău, Galați, Brăila, Tulcea.
3. Călărași, Teleorman, Ialomița, Giurgiu, Ilfov, București,.
4. Prahova, Argeș, Dâmbovița, Olt, Dolj, Vâlcea.
5. Timiș, Caraș-Severin, Mehedinți, Gorj, Hunedoara, Arad.
6. Sălaj, Cluj, Satu Mare, Bihor, Bistrița Năsăud, Maramureș.
7. Covasna, Harghita, Sibiu, Brașov, Alba, Mureș.

PRIMĂRIA/SOCIETATEA COMERCIALĂ _____
 Nr. _____ din _____

TABEL NOMINAL
 CU LOTUL SERVICIULUI VOLUNTAR/PRIVAT PENTRU SITUAȚII DE
 URGENȚĂ
 PARTICIPANT LA ETAPA _____ A CONCURSURILOR
 PROFESIONALE

Nr. crt.	NUMELE ȘI PRENUMELE	FUNCȚIA	Seria și nr. B.I./C.I.	VIZA MEDICALA*	Instruit protecția muncii	OBS.
		Șef lot				
		Concurent				
		Concurent				
		Concurent				
		Concurent				
		Concurent				
		Concurent				
		Concurent				
		Concurent				
		Rezervă				
		Rezervă				

- Viza medicală se consemnează prin formula „APT CONCURS”, aplicându-se semnătura și parafa medicului de societate sau de familie.

PRIMAR/MANAGER

(semnătura și ștampila)

ŞTAFETA 4 x 100 m

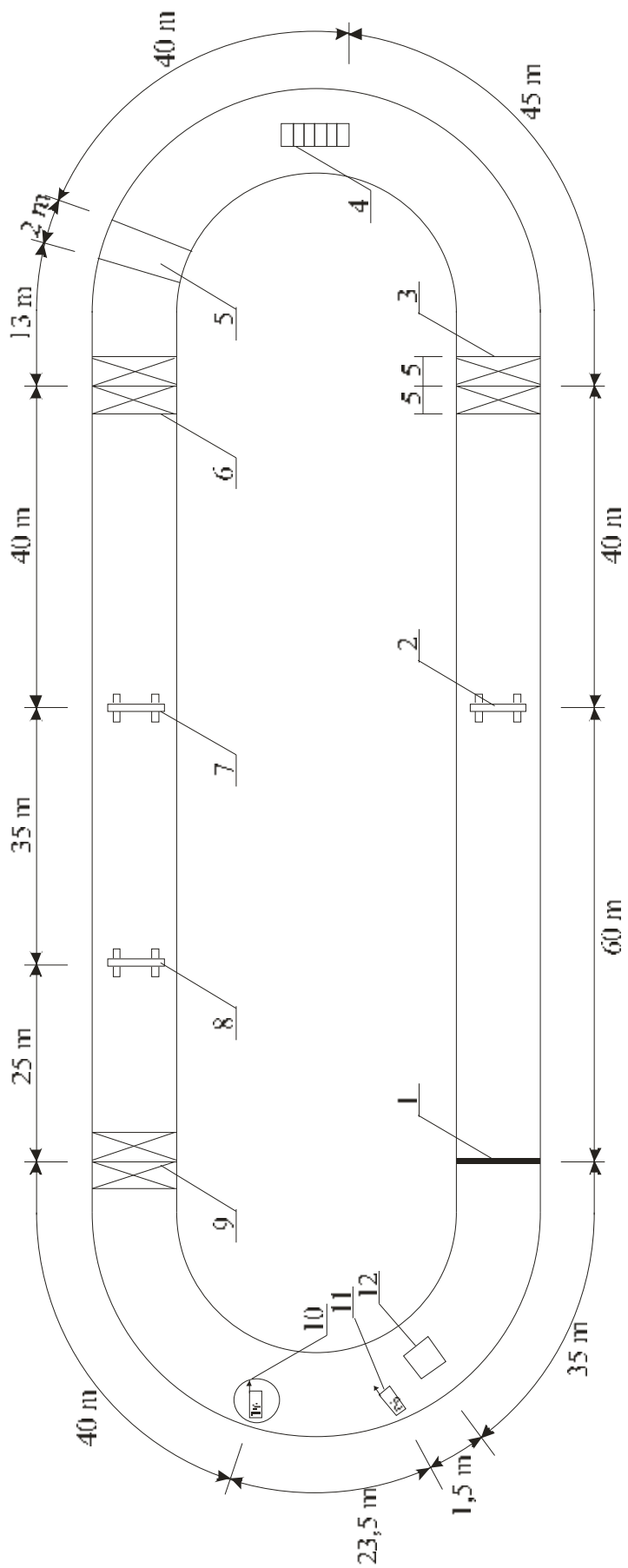

LEGENDA :

- 1 - Linia de start/soşire
- 2 - Gard de 2 m
- 3 - Spaţiu de schimb
- 4 - Capcana
- 5 - Şanţ de 2 m
- 6 - Spaţiu de schimb
- 7 - Gard de 0,80 m
- 8 - Gard de 1,35 m
- 9 - Spaţiu de schimb
- 10 - Stingător
- 11 - Stingător de rezervă
- 12 - lavă de incendiu

ȘTAFFETA 4 x 100 m

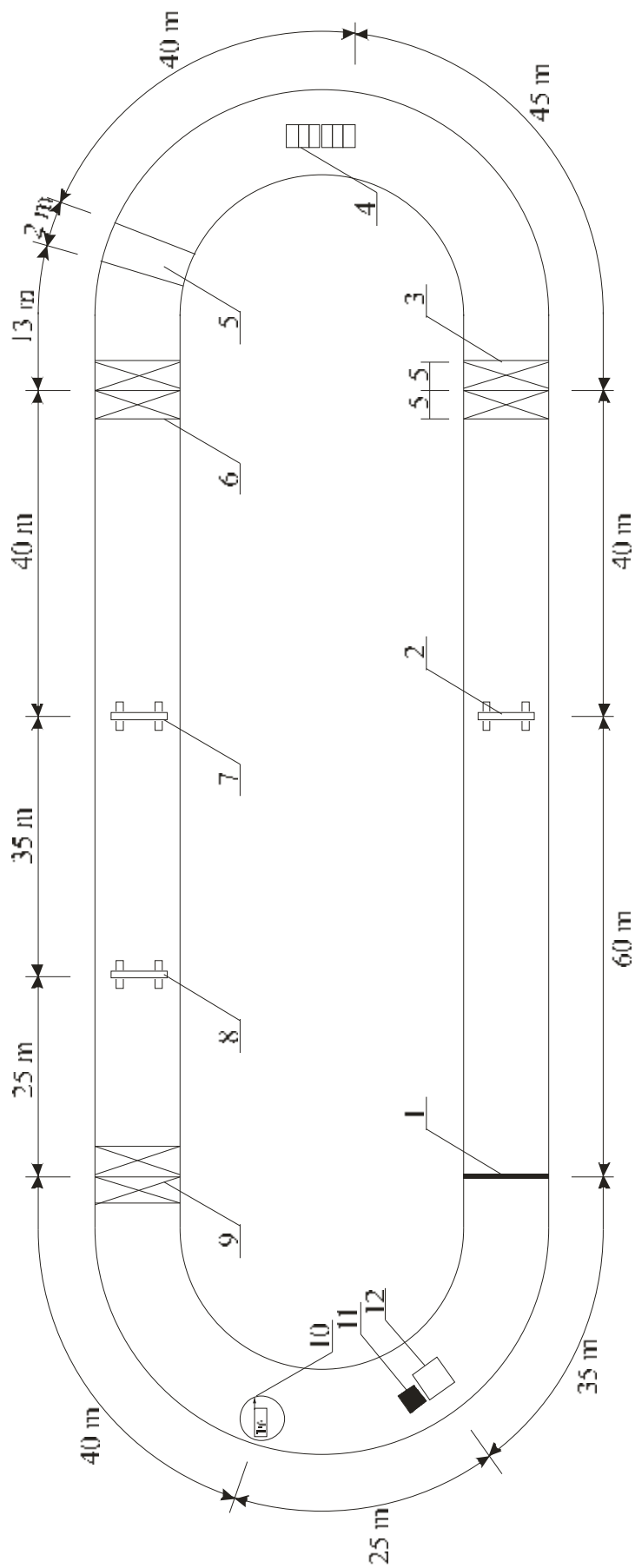

LEGIENDA :

- | | | |
|---------------------------|----------------------|-------------------------|
| 1 - Linia de start/sosire | 5 - Șanț de 2 m | 9 - Spațiu de schimb |
| 2 - Gard de 2 m | 6 - Spațiu de schimb | 10 - Stingător |
| 3 - Spațiu de schimb | 7 - Gard de 0,80 m | 11 - Platformă din lemn |
| 4 - Capcana | 8 - Gard de 1,35 m | 12 - Iară de incendiu |

PISTA DE ÎNDEMÂNARE ȘI VITEZĂ

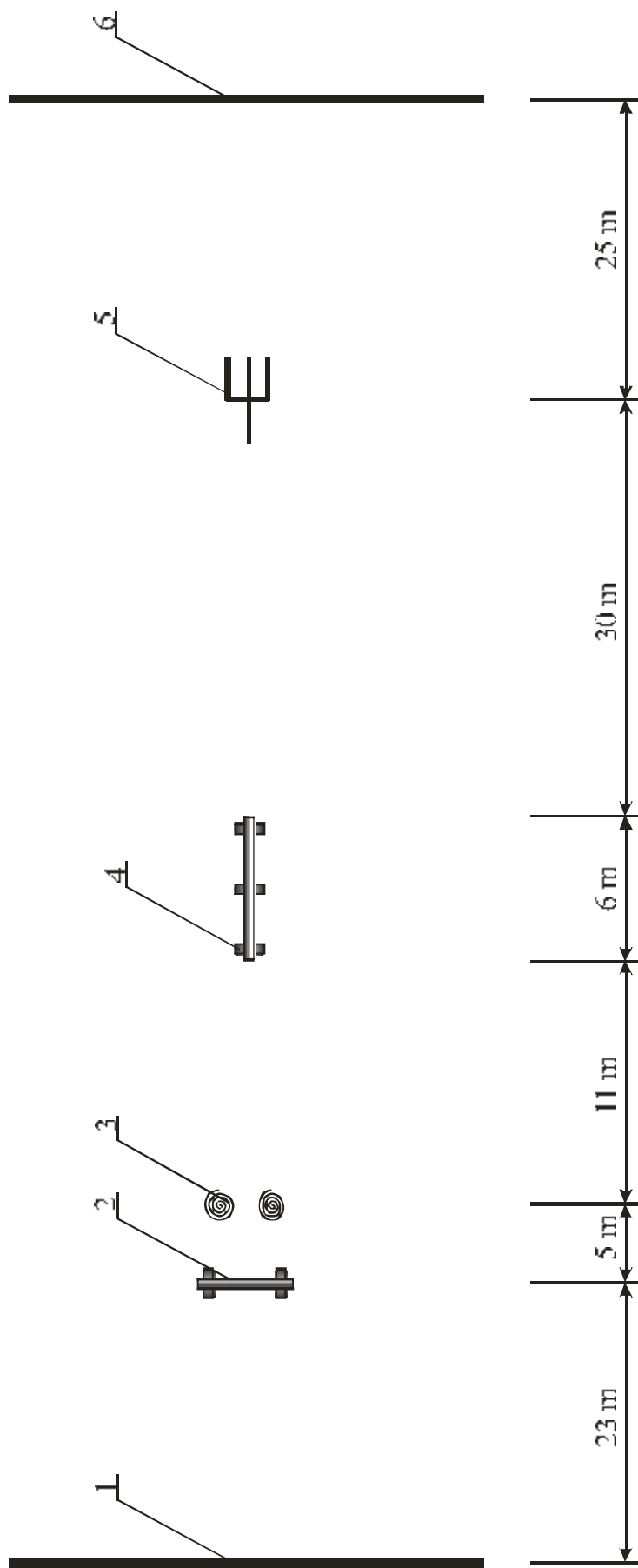

LEGENDA :

- | | | |
|--------------------|-----------------------|---------------------|
| 1 - Linia de start | 3 - Role furtun tip C | 5 - Distribuitor |
| 2 - Gard 2 m | 4 - Bâna de echilibru | 6 - Linia de sosire |

DISPOZITIVUL DE INTERVENȚIE

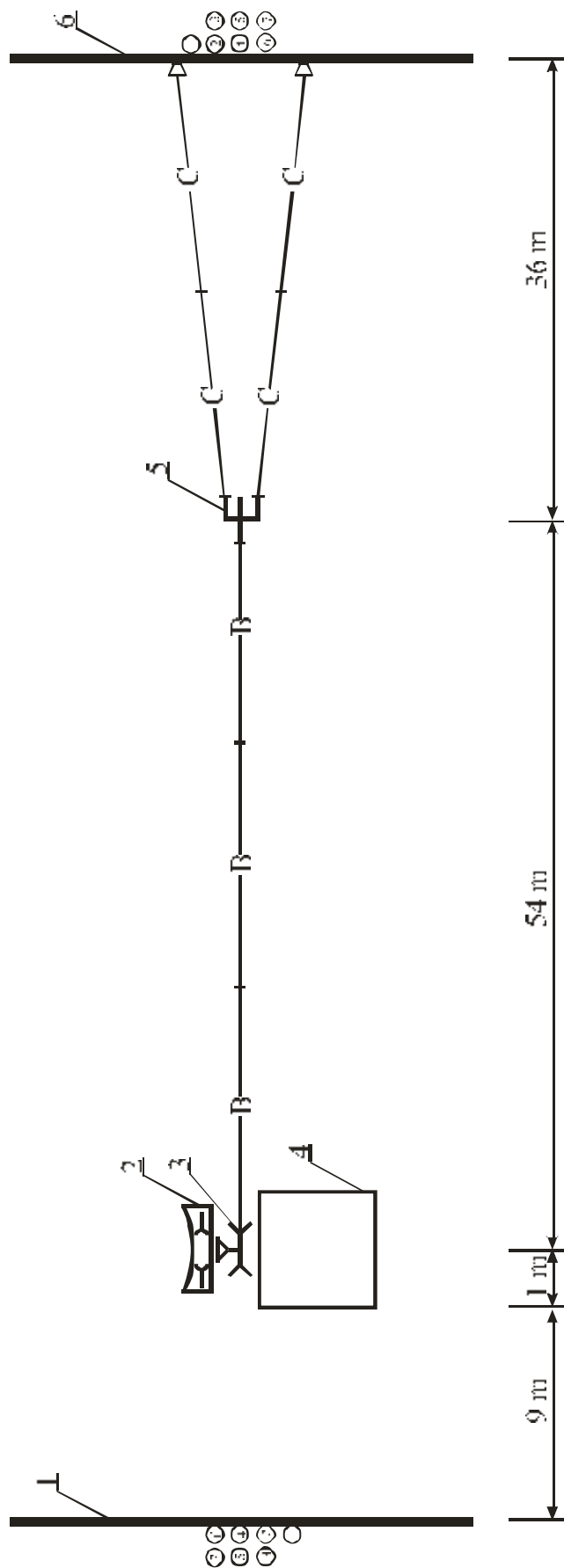

LEGENDA :

- 1 - Linia de start
- 2 - Autospecială
- 3 - Motopompă
- 4 - Platfornă
- 5 - Distribuitor
- 6 - Linia de sosire

GARDUL DE 1,35m

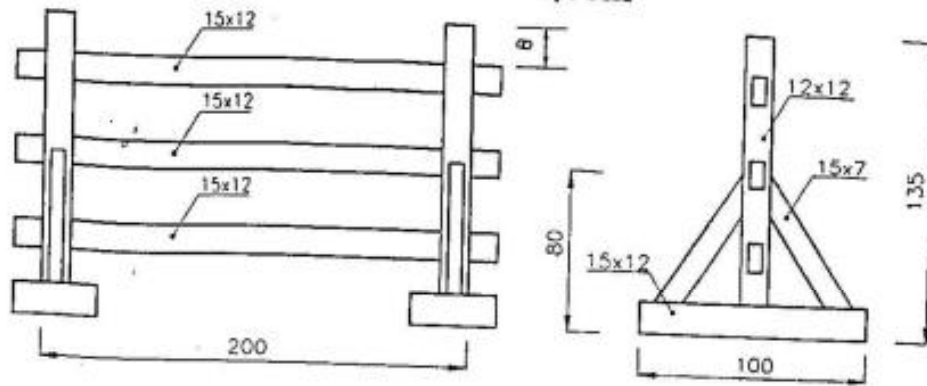

GARDUL DE 0,80m

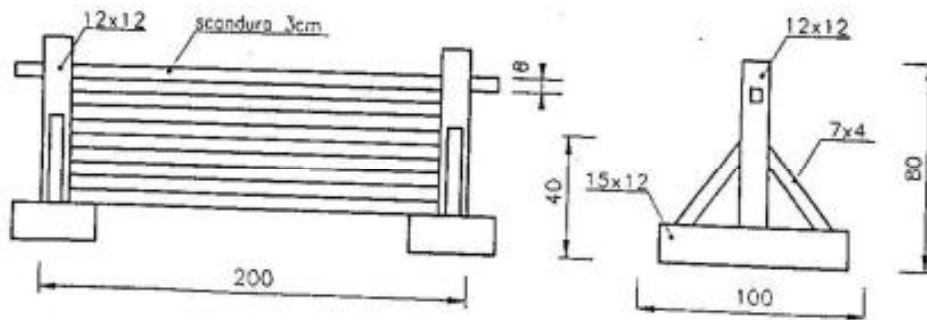

GARDUL DE 2,00m

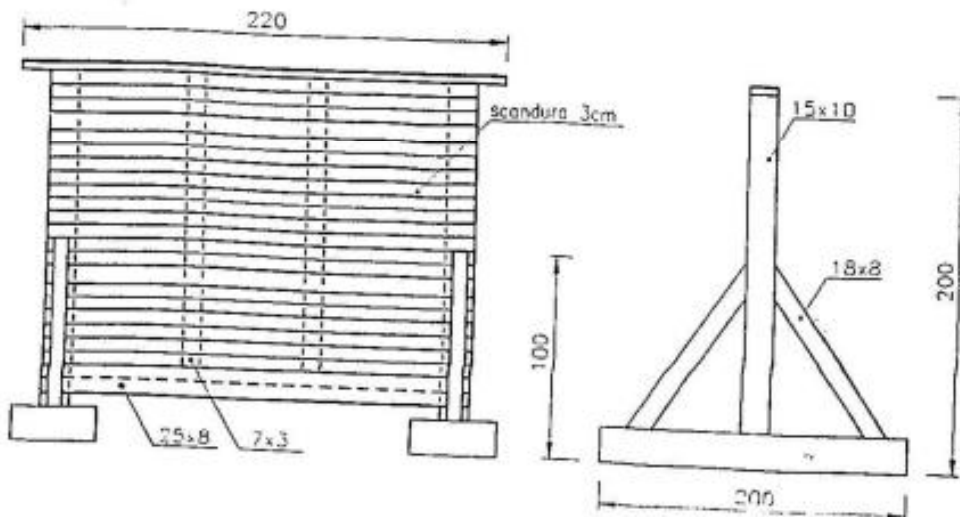

CALCANA



BARNA DE ECHILIBRU

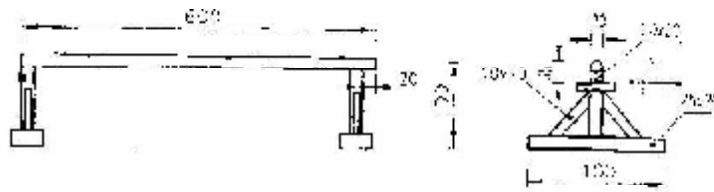

Tava de incendiu

